

Сепаратор ПБМ-90/60

1.1 Назначение.

Сепаратор магнитный барабанный ПБМ-90/60 предназначен для обезжелезнения различных материалов, регенерации тяжелых суспензий в промышленных условиях. . Сепараторы выпускаются в двух исполнениях 246СЭ-В-00.000; 246СЭ-В-00.000-01, которые отличаются типом применяемых постоянных магнитов. В основном исполнении используются магниты типа неодим-железо-бор, а в исполнении -01 феррито-бариевые магниты

1.2 Комплект поставки:

Сепаратор типа ПБМ-90/60, пульт, руководство по эксплуатации, паспорт.

1.3 Технические характеристики:

Основные технические характеристики и габаритные размеры сепаратора приведены в таблице.

НПК "Механобр-Техника"

www.mtspb.com

Наименование параметра и размера	Норма
Производительность по твердому, т/ч	до 30
Магнитная индукция на поверхности барабана, не менее, Тл: 246СЭ-В-00.000 (магниты NdFeB) 246СЭ-В-00.000-01 (магниты BaFe)	0,35 0,13
Диаметр рабочей части барабана, мм	900
Длина барабана (с ребордами), мм	600
Частота вращения барабана, мин ⁻¹ *	26±1 19±1 13±1
Количество барабанов, шт.	1
Крупность исходного продукта, мм, не более	6,0
Расход смывной воды, м ³ /ч	5
Номинальная мощность электродвигателя мотор-редуктора, кВт, не более	
Габаритные размеры, мм, не более: длина ширина высота	1650 1620 1600
Масса, кг, не более	1200

* - Частота оговаривается при заказе

1.4 Требования к фундаменту.

Особых требований к фундаменту не предъявляется.

1.5 Динамические нагрузки.

Динамические нагрузки не нормируются.

1.6 Сепаратор соответствует ГОСТ 10512-93 «Сепараторы магнитные и электромагнитные» общие технические условия»

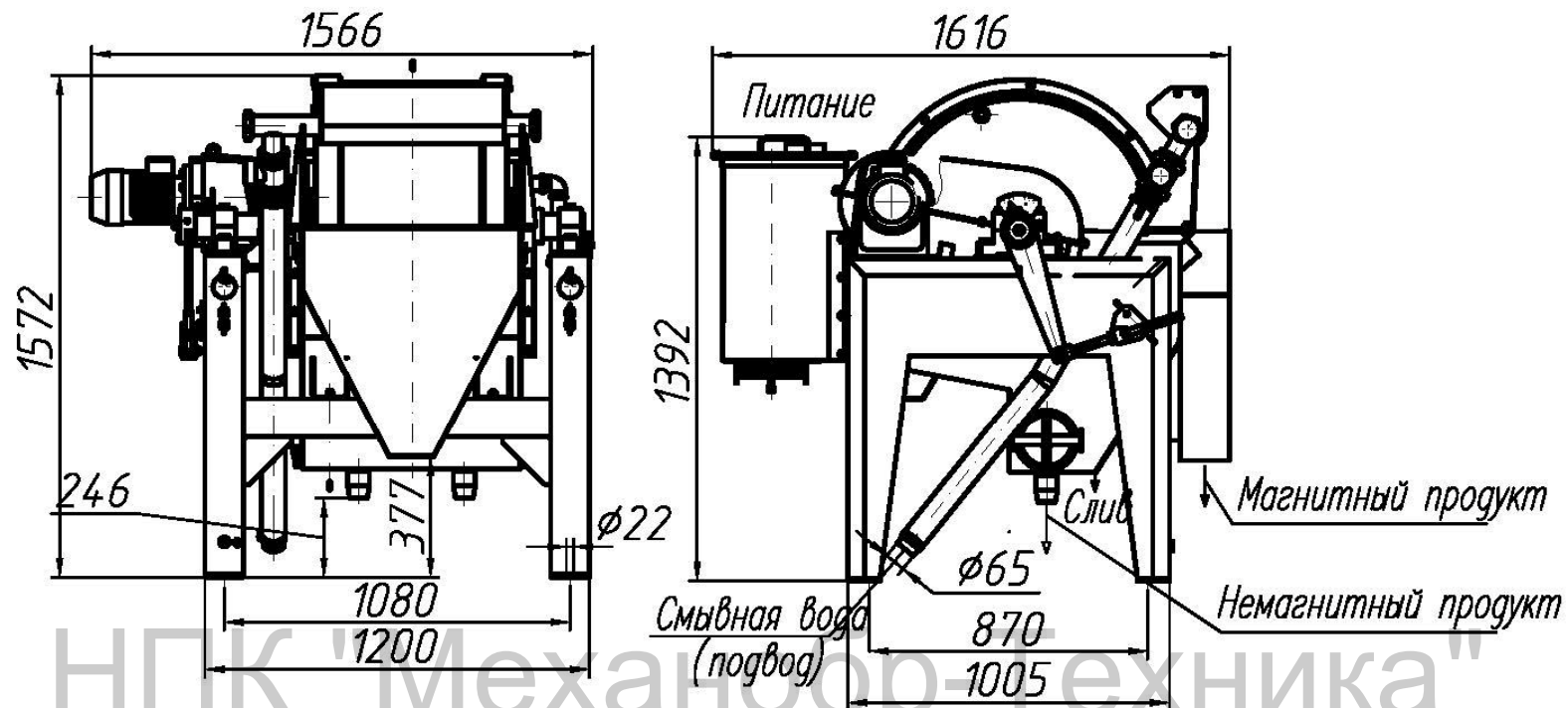

*План расположения фундаментных болтов и выпускных отверстий сепаратора
подвод смывной воды*

